

GLOCKE A



TROWAL GLEITSCHLEIFTECHNIK Glocke A

ANWENDUNG

Durch ihre extrem schonende Bearbeitung erzeugt die Glocke hochfeine Oberflächen mit sauber verrundeten Werkstückkanten. Insbesondere für die Bearbeitung von Kleinteilen und für den Durchsatz mittlerer Chargengrößen bietet die Trowal Glocke in vielen Anwendungsfällen die technisch und wirtschaftlich optimale Lösung. Sie eignet sich bestens zum Feinschleifen und Polieren.

FUNKTIONSPRINZIP

Die doppelkonische Achteckform des rotierenden Arbeitsbehälters erzeugt eine dreidimensionale Gleitbewegung der Schleifkörper-/Werkstückmasse. Bei der stufenlos einstellbaren Drehzahl von 2 bis 30 U/min ist die Relativbewegung zwischen Werkstücken und Schleifmedium äußerst schonend und produziert so bei relativ langen Laufzeiten hervorragende Oberflächen. Die Intensität der Bearbeitung wird durch die Drehzahl und dem Neigungswinkel des Glockenkörpers bestimmt. Die Befüllung der Maschine mit der Schleifkörper-/Werkstückmasse erfolgt manuell. Zur Entleerung wird der Glockenkörper elektromotorisch nach unten gekippt.



	A 65	A 110	A 150	A 220
Nutzvolumen* (l)	30	50	70	100
Materialstärke Auskleidung (mm)	8	8	8	8
Antriebsleistung (kW)	1,5	1,5	1,5	1,5
Drehzahl (U/min)	2-30	2-30	2-30	2-30
Gesamtgewicht (kg)	425	445	460	480
Werkstückabmessungen (mm)**	120	200	200	250

* Verhältnis von Schleifkörpern zu Werkstücken in der Regel 3:1, d.h. 3 Teile Schleifkörper auf 1 Teil Werkstück.

** Die Werkstückgröße wird begrenzt durch die Einfüllöffnung. Glocken werden überwiegend für Kleinteile bei schonender Bearbeitung eingesetzt.

	A 65	A 110	A 150	A 220
A	1.285	1.285	1.285	1.285
B	1.350	1.460	1.550	1.610
C	1.670	1.750	1.790	1.860
D	2.090	2.090	2.090	2.090
E	720	630	570	500
F	900	900	900	900
G	1.110	1.110	1.110	1.110
H	1.400	1.400	1.400	1.400
I	1.050	1.050	1.050	1.050

Maße (in mm)

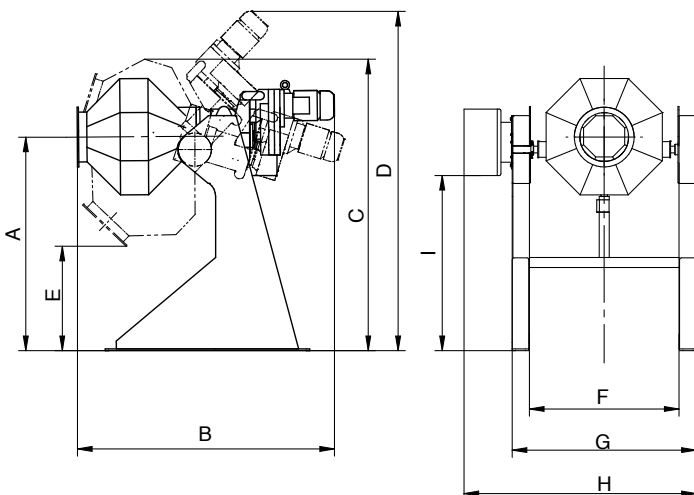

TECHNISCHE MERKMALE

- Antrieb: Flach-Getriebemotor mit aufgesetztem Frequenzumformer
- Glockenkörper als doppelkonische Schweißkonstruktion in Achteckform
- Verschleißauskleidung aus hochverschleißfestem Gummi
- Dicht schließender Sicherheitsdeckel aus Polyurethan und Spüldeckel mit Walther Schnellverschluss-Kupplung

HUB-/SENKVERRICHTUNG

- Elektromechanischer Linearantrieb mit Trapezgewindespindel und einer Hubgeschwindigkeit von 9mm/sek. erlauben eine schnelle Beschickung und Entleerung. Besonders vorteilhaft, wenn eine größere Anzahl Glocken von einer Person bedient werden muss und bei kurzen Bearbeitungszeiten.



**WALTHER
TROWAL!**

Walther Trowal GmbH & Co. KG

Rheinische Straße 35-37 | D-42781 Haan
Tel. +49(0)2129-571-0 | Fax +49(0)2129-571-225
info@walther-trowal.de | www.walther-trowal.de